



Q3



Vous dites :

« Comme ça. »

Nous disons :

« La liberté est vaste. Donnez-lui encore plus d'amplitude. »

La nouvelle Audi Q3	04-09		
Intérieur	10-15	Equipements	28-37
Confort et flexibilité	16-19	Accessoires	38-39
Technique	20-23	Fascination Audi Q3	40-43
Finitions et packs	24-27	Caractéristiques techniques	44-47

Vous trouverez les valeurs de consommations et d'émissions CO₂ à partir de la page 44.
Certains équipements présentés et décrits sont des équipements en option avec supplément de prix.
Vous trouverez des informations plus détaillées relatives aux équipements de série et en option sur www.audi.fr ou auprès de votre partenaire Audi.

Vous dites :

« Puissante ! »



Nous disons :

« Son caractère s'est affirmé, sa maturité la rend encore plus sûre d'elle-même. La nouvelle Audi Q3 est un SUV puissant et dynamique aussi à l'aise dans les rues que sur les sentiers. »

Vous trouverez les valeurs de consommations et d'émissions CO₂ à partir de la page 44.
Certains équipements présentés et décrits sont des équipements en option avec supplément de prix.
Vous trouverez des informations plus détaillées relatives aux équipements de série et en option sur www.audi.fr ou auprès de votre partenaire Audi.

Vous dites :

« Ouah ! »

Nous disons :

« L'Audi Q3 se distingue par ses lignes dynamiques, ses surfaces stylées époustouflantes et sa tridimensionnalité maximale. Sa présence est accentuée par une face avant élargie, tandis que les phares Matrix LED garantissent une puissance d'éclairage d'un niveau supérieur. Le nouveau design de la calandre vient s'ajouter à ses nombreuses particularités et affiche clairement son appartenance à la famille Q. »



Vous trouverez les valeurs de consommations et d'émissions CO₂ à partir de la page 44.
Certains équipements présentés et décrits sont des équipements en option avec supplément de prix.
Vous trouverez des informations plus détaillées relatives aux équipements de série et en option sur www.audi.fr ou auprès de votre partenaire Audi.

Vous dites :

« En
avant
toute ! »

Nous disons :

« Une dynamique de conduite impressionnante fait partie des atouts de la nouvelle Audi Q3. Équipée d'une transmission quattro et de moteurs puissants, il ne lui faut que quelques secondes pour vous procurer un plaisir de conduite intense, en ville comme hors des sentiers battus. »

Vous trouverez les valeurs de consommations et d'émissions CO₂ à partir de la page 44.
Certains équipements présentés et décrits sont des équipements en option avec supplément de prix.
Vous trouverez des informations plus détaillées relatives aux équipements de série et en option sur www.audi.fr ou auprès de votre partenaire Audi.

The image shows the front interior of a car, likely an Audi Q3. The steering wheel is black with the Audi logo in the center. The dashboard features a large digital display showing navigation and various icons. The center console has a touch screen with icons for RADIO, MEDIEN, TELEFON, NAVIGATION, Apple CarPlay, FAHRZEUG, SHORTCUTS, and ENSTELL. Below the screen are climate controls and a gear shifter. The interior is finished with dark grey and orange accents.

Vous dites :

« 20/20 »

Nous disons :

« Chaque dimension de la nouvelle Audi Q3 incarne la grandeur. De l'espace au confort, en passant par le tableau de bord style 3D, le virtual cockpit plus de 12,3 pouces ou encore le nouvel écran central MMI avec écran tactile de 10,1 pouces. La commande de toutes les fonctions de confort et d'infotainment devient plus intuitive que jamais. »

Vous dites :

« Super ! »



Nous disons :

« L'Audi smartphone interface relie votre smartphone à votre Audi et affiche les applications sur l'écran MMI. Profitez à tout moment des services de musique en streaming. Grâce au Bang & Olufsen Premium Sound System avec son 3D pour un réalisme acoustique parfait. »

Vous trouverez les valeurs de consommations et d'émissions CO₂ à partir de la page 44.
Certains équipements présentés et décrits sont des équipements en option avec supplément de prix.
Vous trouverez des informations plus détaillées relatives aux équipements de série et en option sur www.audi.fr ou auprès de votre partenaire Audi.

Vous dites :

« Et la connectivité ? »

Nous disons :

« L'écran central MMI garantit une commande simple des services et fonctions en ligne courants. Le hotspot WiFi connecte jusqu'à huit appareils à Internet. Grâce à l'Infotainment, le temps défile à toute allure tandis que le guidage prédictif vous amène sans détour à bon port. »

Vous trouverez les valeurs de consommations et d'émissions CO₂ à partir de la page 44.

Certains équipements présentés et décrits sont des équipements en option avec supplément de prix.

Vous trouverez des informations plus détaillées relatives aux équipements de série et en option sur www.audi.fr ou auprès de votre partenaire Audi.

Vous dites :

« Pratique. »

Nous disons :

« Banquette arrière coulissante, plancher de chargement plat variable, hayon électrique, disponible avec la commande gestuelle en combinaison avec la clé confort, deux phares à LED intégrés dans le hayon, ports USB et une prise 12 V. Quelques fonctions parmi tant d'autres qui rendent l'Audi Q3 particulièrement pratique au quotidien. Le compagnon idéal quel que soit votre style de vie. »



Vous trouverez les valeurs de consommations et d'émissions CO₂ à partir de la page 44.
Certains équipements présentés et décrits sont des équipements en option avec supplément de prix.
Vous trouverez des informations plus détaillées relatives aux équipements de série et en option sur www.audi.fr ou auprès de votre partenaire Audi.

Vous dites :

« Ça passe ! »

Nous disons :

« Un volume de chargement de 530 à 1 525 l et un pack Rangement et Coffre élargi. L'Audi Q3 est formidablement spacieuse pour le plus grand bonheur des bagages, mais aussi des passagers, à l'avant comme à l'arrière. »

Vous trouverez les valeurs de consommations et d'émissions CO₂ à partir de la page 44.
Certains équipements présentés et décrits sont des équipements en option avec supplément de prix.
Vous trouverez des informations plus détaillées relatives aux équipements de série et en option sur www.audi.fr ou auprès de votre partenaire Audi.

Nous disons :

« La technologie intelligente de l'Audi Q3 vous garantit une conduite détendue : l'Audi pre sense front et de nombreux autres assistants vous avertissent dès que nécessaire et peuvent même prendre la situation en main jusqu'à un freinage complet automatique. Changer de file, ou conduire dans un trafic très dense – l'Audi Q3 vous assiste dans les règles de l'art de l'ingénierie. »

Vous dites :

« Pas bête. »

Veillez noter que les systèmes ont leurs propres limites et ne font qu'assister le conducteur lors de la conduite. La responsabilité et l'attention requise au moment de la conduite restent toujours à la charge du conducteur.

Vous trouverez les valeurs de consommations et d'émissions CO₂ à partir de la page 44. Certains équipements présentés et décrits sont des équipements en option avec supplément de prix. Vous trouverez des informations plus détaillées relatives aux équipements de série et en option sur www.audi.fr ou auprès de votre partenaire Audi.

Vous dites :

« Yeahh ! »

Nous disons :

« Découvrez avec joie une expérience de conduite intense que vous pouvez adapter à vos envies grâce à l'Audi drive select. Dynamique, efficiente ou « offroad » selon le nouveau profil de conduite, pour des aptitudes tous terrains encore plus remarquables. Couplée à une direction progressive, pour une agilité accrue et des efforts de braquage réduits. »



Vous trouverez les valeurs de consommations et d'émissions CO₂ à partir de la page 44.
Certains équipements présentés et décrits sont des équipements en option avec supplément de prix.
Vous trouverez des informations plus détaillées relatives aux équipements de série et en option sur www.audi.fr ou auprès de votre partenaire Audi.

Vous dites :
« Très stylée ! »



Nous disons :

« La finition Q3 advanced met l'accent sur le design extérieur : la peinture contrastée gris Manhattan métal et les petites touches esthétiques particulières attirent tous les regards. Différents packs Intérieur offrent la possibilité de compléter cette image de perfection par des sièges Sport, des éléments en Alcantara, un style aluminium élégant et de nombreux autres détails. Et le meilleur : tous les styles Extérieur peuvent être combinés à n'importe quel pack Intérieur. »

Vous trouverez les valeurs de consommations et d'émissions CO₂ à partir de la page 44.

Certains équipements présentés et décrits sont des équipements en option avec supplément de prix.

Vous trouverez des informations plus détaillées relatives aux équipements de série et en option sur www.audi.fr ou auprès de votre partenaire Audi.



Intérieur design selection

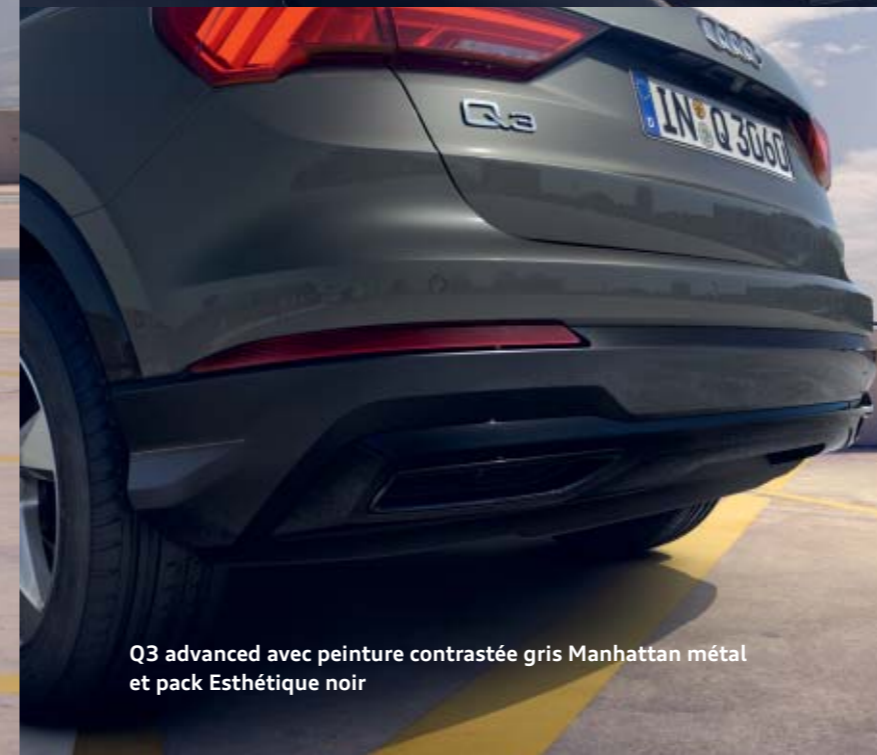

Q3 advanced avec peinture contrastée gris Manhattan métal et pack Esthétique noir



Jantes en aluminium coulé 18 pouces style 5 branches, 7 J x 18 avec pneus 235/55 R 18



Intérieur S line



Moulures de seuil avec inserts en aluminium, éclairées, avec inscription S



Jantes en aluminium coulé 19 pouces style 5 branches doubles dynamiques (style S), 7 J x 19 avec pneus 235/50 R 19

Vous dites :
« Ok, c'est parti ! »



Nous disons :

« La S line montre l'Audi Q3 sous son côté sportif. Une partie avant imposante, de grandes prises d'air et un diffuseur arrière dynamique révèlent à l'extérieur ce qui se cache sous le capot. L'intérieur affirme tout autant son style. Les éléments tels que le volant Sport en cuir perforé, les sièges Sport avec surfaces en tissu/cuir/Alcantara et les applications décoratives style aluminium convainquent en une fraction de seconde. »

Vous trouverez les valeurs de consommations et d'émissions CO₂ à partir de la page 44. Certains équipements présentés et décrits sont des équipements en option avec supplément de prix. Vous trouverez des informations plus détaillées relatives aux équipements de série et en option sur www.audi.fr ou auprès de votre partenaire Audi.

Vous dites :

« S'il faut oser,
osons ! »

Nous disons :

« Orange pulsé, bleu turbo et bien plus encore. Choisissez la couleur qui reflète le mieux votre personnalité. Faites confiance à votre goût et à notre excellente qualité. Car l'Audi Q3 ne reçoit pas une simple couche de peinture, mais quatre, afin de conserver toute sa splendeur au fil des années. »

Jaune agrume
métal

Noir mythic
métal

Bleu turbo

Rouge tango
métal

Bleu cosmos
métal

Blanc glacier
métal

Gris nano
métal

Gris Chrono
métal

Vous trouverez les valeurs de consommations et d'émissions CO₂ à partir de la page 44.

Certains équipements présentés et décrits sont des équipements en option avec supplément de prix. Vous trouverez des informations plus détaillées relatives aux équipements de série et en option sur www.audi.fr ou auprès de votre partenaire Audi.

Vous dites :

« Plus c'est grand,
mieux c'est ! »

Nous disons :

« Les jantes de l'Audi Q3 soulignent sa présence imposante et dynamique. De style sportif ou élégant, avec des dimensions allant de 17 pouces aux impressionnantes jantes 20 pouces. Quel que soit votre choix, vous bénéficiez toujours d'une qualité supérieure, garantie par un processus de test spécifique et un contrôle minutieux. »



Jantes en aluminium coulé
19 pouces style 5 branches
doubles dynamiques (style S)



Jantes en aluminium coulé
18 pouces style 5 branches
doubles



Jantes en aluminium coulé 20 pouces
Audi Sport style 5 branches en V en étoile,
finition titane mat, polies brillant¹



Jantes en aluminium coulé
18 pouces style 5 branches en Y,
partiellement polies¹



Jantes en aluminium coulé 19 pouces
Audi Sport style 5 branches doubles
finition titane mat, polies brillant^{1,2}



Jantes en aluminium coulé 19 pouces
Audi Sport style 7 branches en hélice noir
anthracite brillant, polies brillant^{1,2}



Jantes en aluminium coulé
18 pouces style 5 branches

Vous trouverez les valeurs de consommations et d'émissions CO₂ à partir de la page 44.
Certains équipements présentés et décrits sont des équipements en option avec supplément de prix.

¹ Veuillez consulter les spécificités concernant les jantes dans des conditions hivernales à la page 45. ² Une offre d'Audi Sport GmbH.

Vous trouverez des informations plus détaillées relatives aux équipements de série et en option sur www.audi.fr ou auprès de votre partenaire Audi.

Vous dites :

« C'est agréable. »

Sièges Sport

Nous disons :

« Prenez place dans votre Audi Q3 sur des sièges normaux ou des sièges Sport. Le confort est le même, à l'avant comme à l'arrière. Grâce à des matériaux de qualité supérieure et une finition précise, quelle que soit la sellerie choisie. »

Sièges Sport

Vous trouverez les valeurs de consommations et d'émissions CO₂ à partir de la page 44.

Certains équipements présentés et décrits sont des équipements en option avec supplément de prix.

Vous trouverez des informations plus détaillées relatives aux équipements de série et en option sur www.audi.fr ou auprès de votre partenaire Audi.

Cuir/similicuir mono.pur 550 combinés en beige nacré (siège normal)

Tissu Syntaxe/similicuir mono.pur 550 combinés en gris pando-gris acier ; surpiqûres contrastées gris roche (siège Sport)

Cuir/similicuir mono.pur 550 combinés design selection en noir-brun ambré ; surpiqûres contrastées brun ambré (siège Sport)

Cuir/similicuir mono.pur 550 combinés S line en gris rotor ; surpiqûres contrastées anthracite (siège Sport)

Alcantara Fréquence/similicuir mono.pur 550 combinés en noir ; surpiqûres contrastées gris roche (siège Sport)

Tissu Pouls/similicuir mono.pur 550 combinés en noir-rouge ; surpiqûres contrastées gris roche (siège Sport)

Tissu Pouls/similicuir mono.pur 550 combinés en noir-argent ; surpiqûres contrastées gris roche (siège Sport)

Cuir/similicuir mono.pur 550 combinés S line en noir ; surpiqûres contrastées gris roche (siège Sport)

Vous dites :

« Super cool ! »

Orange

Gris acier

Brun ambré

Aluminium
Dimension argent

Aluminium mat
brossé foncé

Aluminium
Dimension foncé

Tilleul apparence
gris-brun naturel

Nous disons :

« Associez le nouveau pack Intérieur Alcantara avec des applications décoratives et des surfaces d'accentuation, exactement comme il vous plaît. De manière classique, discrète ou dans un style métal masculin. »

Vous trouverez les valeurs de consommations et d'émissions CO₂ à partir de la page 44.

Certains équipements présentés et décrits sont des équipements en option avec supplément de prix.

Vous trouverez des informations plus détaillées relatives aux équipements de série et en option sur www.audi.fr ou auprès de votre partenaire Audi.

Vous dites :

« Ça pourrait
me plaire ! »

Nous disons :

« Une technique, un design et un confort simples à commander. Des particularités typiques de la nouvelle Audi Q3 qui la rendent parfaitement adaptée au quotidien. Comme par exemple, la banquette arrière flexible plus, qui vous permet d'augmenter l'espace de chargement en un tournemain. »

Vous trouvez les valeurs de consommations et d'émissions CO₂ à partir de la page 44.
Certains équipements présentés et décrits sont des équipements en option avec supplément de prix.
Vous trouvez des informations plus détaillées relatives aux équipements de série et en option sur www.audi.fr ou auprès de votre partenaire Audi.

Bang & Olufsen Sound System

Le système audiophonique 3D intelligent pour une ambiance sonore intense et authentique

Phares Matrix LED



Audi virtual cockpit plus

Combiné d'instruments entièrement numérique, 12,3 pouces, pour l'affichage de nombreux services, fonctions et informations, en un coup d'œil

Vous dites :

« Quality Time. »

Nous disons :

« Offrez à votre Audi une présence encore plus dynamique : avec les Accessoires d'Origine Audi. Des solutions sur mesure, qui vous apportent tout le confort que vous attendez d'une Audi. Soyez conquis par des produits fonctionnels dont la qualité est un gage de confiance. Bien entendu, dans un design Audi fascinant qui, comme toujours, vous apportera plaisir et satisfaction. »

Vous trouverez les valeurs de consommations et d'émissions CO₂ à partir de la page 44. Veuillez consulter les remarques concernant les Accessoires d'Origine Audi à la page 47.

Barres de toit pour rampes de pavillon
Coffre de toit pour skis et bagages
Porte-vélos pour crochet d'attelage
Boîtiers de rétroviseurs extérieurs en carbone
Jante en aluminium coulé style 5 branches Serra, noir mat, avec couleur contrastée gris quartz mat ; 7 J x 19 avec pneus 235/50 R 19

Informations complémentaires dans le catalogue Accessoires et auprès de votre partenaire Audi.

Boîtiers des rétroviseurs extérieurs en carbone de haute qualité – apportent une touche esthétique.

Tapis tout-temps – aident à mieux protéger l'intérieur de votre véhicule de l'humidité et des grosses salissures. Avec inscription Q3.

Eclairage au sol à LED – les anneaux Audi sont projetés au sol par un éclairage à LED. Disponible également avec l'inscription quattro.

Jante hiver en aluminium coulé – style 5 branches Serra, noir brillant ; 6,5 J x 17 avec pneus 215/65 R 17.

Vous dites :

« **Tout à**

fait moi. »



Nous disons :

« Bienvenue dans votre Audi Q3. Prenez place dans le modèle spécial Q3 edition one. Disponible dans la couleur sportive orange pulsé ou dans la couleur élégante gris Chrono métal – bien entendu avec S line et Intérieur design selection ainsi que bien d'autres highlights exclusifs. »

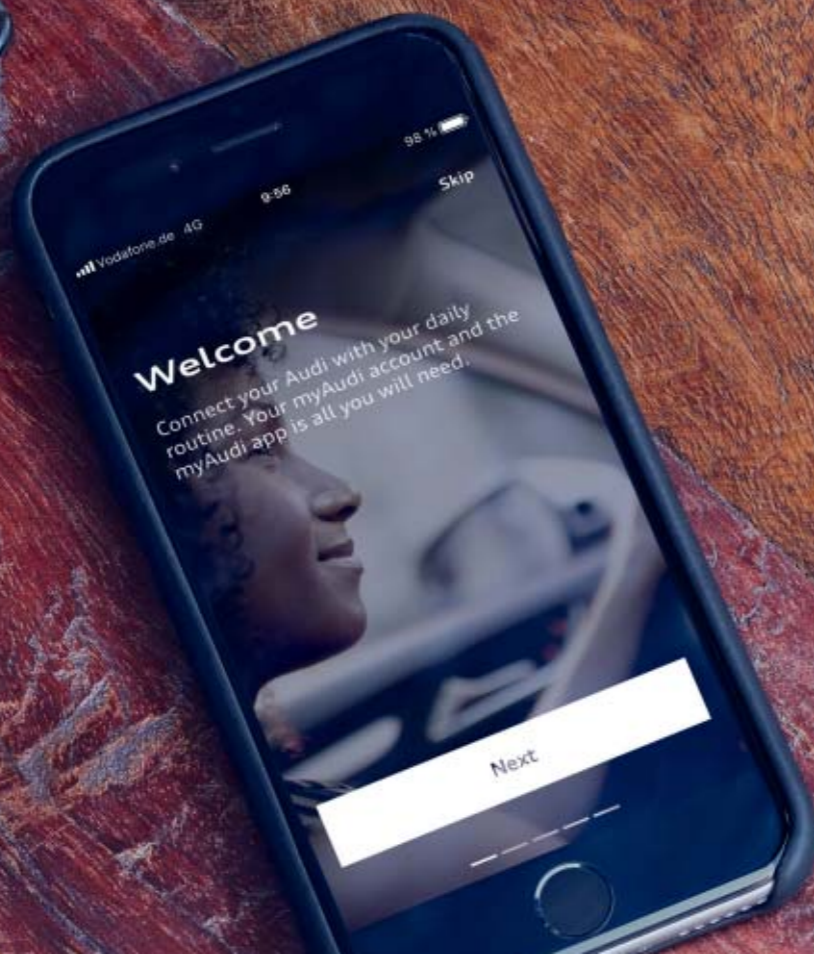

Scannez le code QR à l'aide d'un smartphone ou d'une tablette.

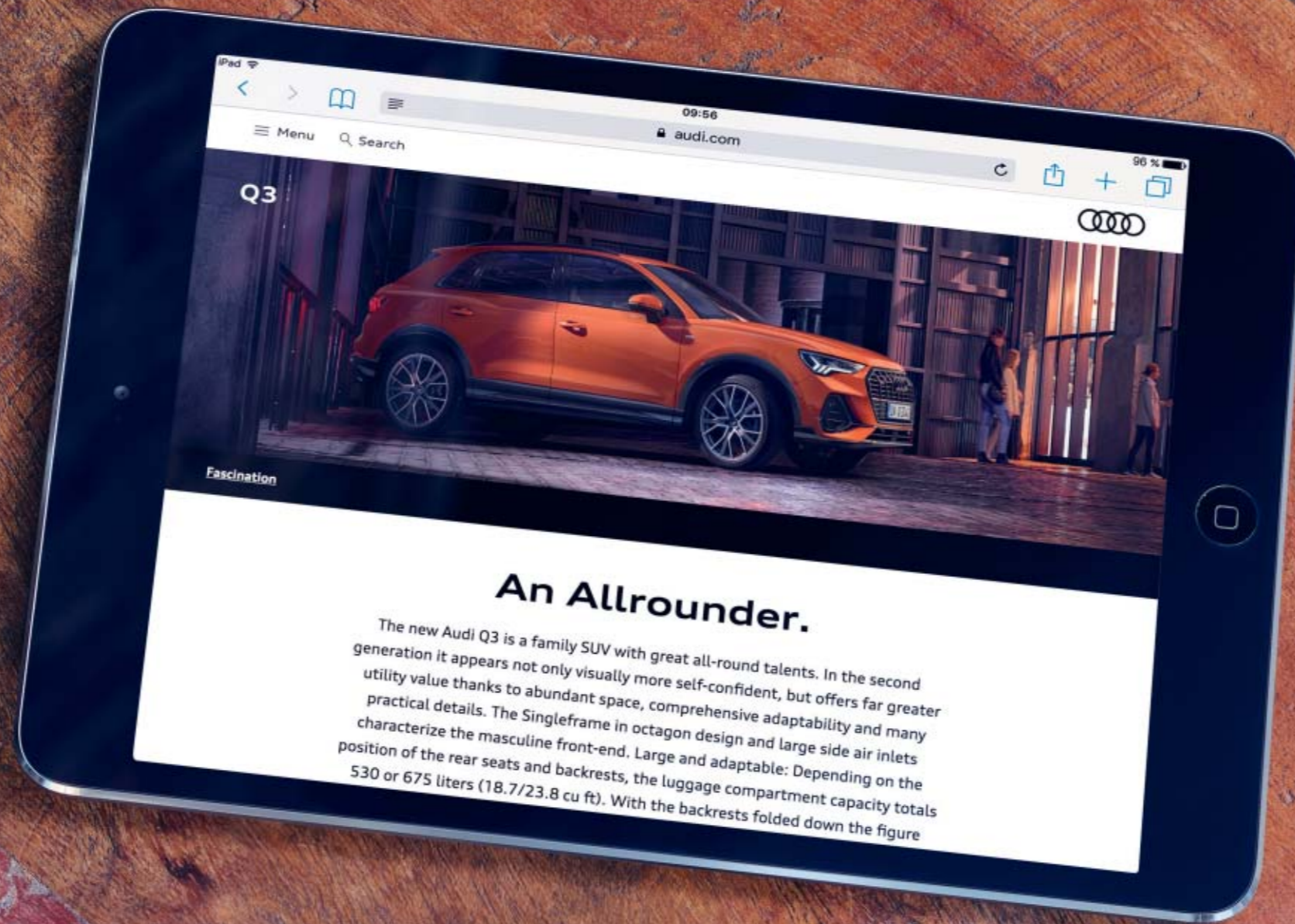

Vous dites :

« J'en veux plus ! »

Nous disons :

« Fascination Audi Q3. Découvrez tout l'univers de la nouvelle Audi Q3 en ligne. Plus d'informations, plus d'individualité et plus d'exclusivité. Maintenant sur www.audi.com/q3. »

Version	Audi Q3 35 TFSI (110 kW)	Audi Q3 40 TFSI quattro (140 kW)	Audi Q3 45 TFSI quattro (169 kW)	Audi Q3 35 TDI (110 kW)
Type de moteur	4 cylindres essence en ligne à injection directe d'essence avec turbo	4 cylindres essence en ligne à injection directe d'essence avec turbo	4 cylindres essence en ligne à injection directe d'essence avec turbo	4 cylindres diesel en ligne avec injection Common Rail et turbo
Cylindrée en cm³ (soupapes par cylindre)	1 498 (4)	1 984 (4)	1 984 (4)	1 968 (4)
Puissance max. ¹ en kW à tr/mn	110/5 000–6 000	140/4 200–6 700	169/5 000–6 700	110/3 500–4 000
Couple max. en Nm à tr/mn	250/1 500–3 500	320/1 500–4 200	350/1 500–4 400	340/1 750–3 000
Transmission				
Mode de transmission	Traction avant	Transmission intégrale	Transmission intégrale	Traction avant
Boîte de vitesses	Mécanique 6 vitesses [S tronic 7 vitesses]	S tronic 7 vitesses	S tronic 7 vitesses	S tronic 7 vitesses
Poids/Volume				
Poids à vide² en kg	1 535 [1 570]	1 695	1 695	1 655
Poids total autorisé en kg	2 000/2 045 [2 025/2 070]	2 150/2 200	2 150/2 200	2 110/2 155
Poids sur pavillon/à la flèche autorisé en kg	75/90 [75/90]	75/90	75/90	75/90
Poids remorqué autorisé³ en kg non freiné	750 [750]	750	750	750
pente 12 %	1 800 [1 800]	2 100	2 100	2 000
pente 8 %	2 000 [2 000]	2 100	2 100	2 000
Volume du réservoir env. en l	60 [58]	60	60	60/réservoir AdBlue® : 18
Performances/Consommations				
Vitesse maximale en km/h	211 [207]	220	233⁴	207
Accélération 0–100 km/h en s	9,6 [9,2]	7,4	6,3	9,2
Type de carburant	Super sans soufre 95 RON⁵	Super sans soufre 95 RON⁵	Super sans soufre 95 RON⁵	Gazole sans soufre⁶
Consommations⁷ en l/100 km urbaines	7,7–7,6 [6,9–6,8]	9,5–9,2	9,7–9,5	5,4
routières	5,4–5,1 [5,3–5,1]	6,4–6,0	6,4–6,1	4,5–4,3
mixtes	6,3–6,0 [5,9–5,7]	7,5–7,2	7,6–7,3	4,9–4,7
Emissions CO₂ ⁷ en g/km, mixtes	145–139 [134–130]	172–164	173–167	128–123
Norme d'échappement	EU6	EU6	EU6	EU6

Audi Q3 35 TFSI quattro (110 kW)

Audi Q3 40 TFSI quattro (140 kW)

Audi Q3 45 TFSI quattro (169 kW)

Audi Q3 35 TDI (110 kW)

Version	Audi Q3 35 TDI quattro (110 kW)	Audi Q3 40 TDI quattro (140 kW)
Type de moteur	4 cylindres diesel en ligne avec injection Common Rail et turbo	4 cylindres diesel en ligne avec injection Common Rail et turbo
Cylindrée en cm³ (soupapes par cylindre)	1 968 (4)	1 968 (4)
Puissance max. ¹ en kW à tr/mn	110/3 500–4 000	140/3 500–4 000
Couple max. en Nm à tr/mn	340/1 750–3 000	400/1 750–3 250
Transmission		
Mode de transmission	Transmission intégrale	Transmission intégrale
Boîte de vitesses	Mécanique 6 vitesses	S tronic 7 vitesses
Poids/Volume		
Poids à vide² en kg	1 700	1 770
Poids total autorisé en kg	2 175/2 220	2 225/2 280
Poids sur pavillon/à la flèche autorisé en kg	75/90	75/90
Poids remorqué autorisé³ en kg non freiné	750	750
pente 12 %	2 000	2 200
pente 8 %	2 000	2 200
Volume du réservoir env. en l	60/réservoir AdBlue® : 18	63/réservoir AdBlue® : 18
Performances/Consommations		
Vitesse maximale en km/h	211	221
Accélération 0–100 km/h en s	9,3	8,0
Type de carburant	Gazole sans soufre⁶	Gazole sans soufre⁶
Consommations⁷ en l/100 km urbaines	6,6–6,5	6,4
routières	5,2–4,9	5,2–5,0
mixtes	5,7–5,5	5,6–5,5
Emissions CO₂ ⁷ en g/km, mixtes	150–145	148–145
Norme d'échappement	EU6	EU6

Audi Q3 35 TFSI quattro (110 kW)

Audi Q3 40 TFSI quattro (140 kW)

Audi Q3 45 TFSI quattro (169 kW)

Audi Q3 35 TDI quattro (110 kW)

Audi Q3 40 TDI quattro (140 kW)

Audi Q3 45 TDI quattro (169 kW)

Audi Q3 35 TFSI quattro (110 kW)

Audi Q3 40 TFSI quattro (140 kW)

Audi Q3 45 TFSI quattro (169 kW)

Audi Q3 35 TDI quattro (110 kW)

Audi Q3 40 TDI quattro (140 kW)

Audi Q3 45 TDI quattro (169 kW)

Audi Q3 35 TFSI quattro (110 kW)

Audi Q3 40 TFSI quattro (140 kW)

Audi Q3 45 TFSI quattro (169 kW)

Audi Q3 35 TDI quattro (110 kW)

Audi Q3 40 TDI quattro (140 kW)

Audi Q3 45 TDI quattro (169 kW)

Audi Q3 35 TFSI quattro (110 kW)

Audi Q3 40 TFSI quattro (140 kW)

Audi Q3 45 TFSI quattro (169 kW)

Audi Q3 35 TDI quattro (110 kW)

Audi Q3 40 TDI quattro (140 kW)

Audi Q3 45 TDI quattro (169 kW)

Observations ¹ à ⁷ sur cette page.

Audi Q3 35 TFSI quattro (110 kW)

Audi Q3 40 TFSI quattro (140 kW)

Audi Q3 45 TFSI quattro (169 kW)

Audi Q3 35 TDI (110 kW)

Classification des caractéristiques des pneus

Vous trouverez dans le tableau différentes dimensions de pneus pour l'Audi Q3 ainsi que leurs valeurs au niveau de la classe d'efficacité en carburant, de la classe d'adhérence sur sol mouillé et de la classe de bruit de roulement externe.

	Dimensions de pneus	Classe d'efficacité en carburant	Classe d'adhérence sur sol mouillé	Classe de bruit de roulement externe	
Pneus été	215/65 R 17	B-A	A	71-68	
	235/55 R 18	B	A	71-69	
	235/50 R 19	C	B	71	
	255/45 R 19	E	A	73	
	255/40 R 20	C	A	72	
Pneus toutes saisons	235/55 R 18	C	C	71	
Pneus hiver	215/65 R 17	C	B	72	
	235/50 R 19	C	C-B	72-70	

La commande d'un pneu en particulier n'est pas possible. Votre partenaire Audi vous renseignera sur l'offre de pneus spécifique à votre pays.

Remarque importante

Spécificités des jantes : les jantes en aluminium polies brillant, polies ou partiellement polies ne doivent pas être montées dans des conditions hivernales. Pour des raisons techniques, la surface de ces jantes ne jouit pas d'une protection suffisante contre la corrosion et risque à longue échéance de subir des dommages dus au sel d'épandage ou autres produits.

Audi Q3 edition one (extrait des équipements de l'Audi Q3 représentée, pages 2-41) :

- Peinture extérieure orange pulsé
- S line avec peinture contrastée gris Manhattan métal
- Pack Esthétique noir avec anneaux Audi et inscriptions en noir brillant Audi exclusive
- Jantes 20 pouces en aluminium coulé Audi Sport style 5 branches en V en étoile, finition titane mat, polies brillant¹
- Phares Matrix LED et feux arrière à LED avec clignotants dynamiques
- Intérieur design selection
- Ciel de pavillon en tissu noir
- Volant Sport contour en cuir style 3 branches, aplati en bas, avec multifonction plus
- Sièges Sport à l'avant
- Cuir/mono.pur 550 combinés design selection en gris acier avec surpiqûres contrastées exclusives en orange
- Eléments de l'habitacle en Alcantara orange
- Etui à clé

L'Audi Q3 edition one est également disponible en gris Chrono métal avec sièges Sport en gris pando et éléments de l'habitacle exclusifs en Alcantara argent lunaire.

Audi Q3

Dimensions en mm

Dimensions pour poids à vide.

Volume du coffre² 530/1 525 l (seconde valeur : avec dossier de banquette arrière rabattu et chargement jusqu'au pavillon). Diamètre de braquage env. 11,8 m.

* Sans antenne de toit, la hauteur du véhicule est réduite de 31 mm. ** Espace max. au-dessus de la tête.

*** Largeur aux coudes. **** Largeur aux épaules.

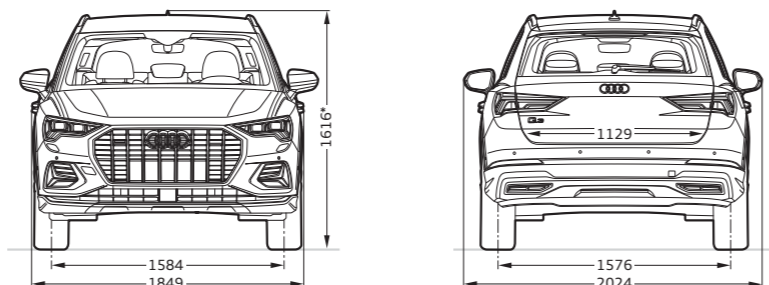
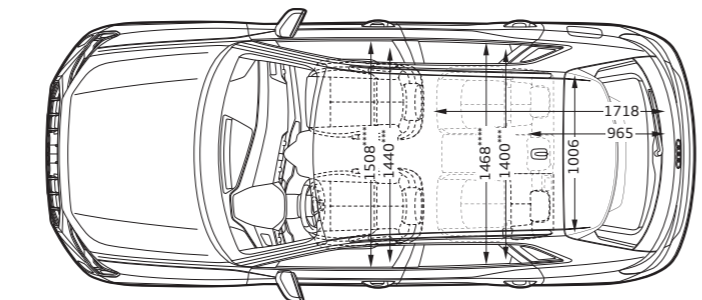
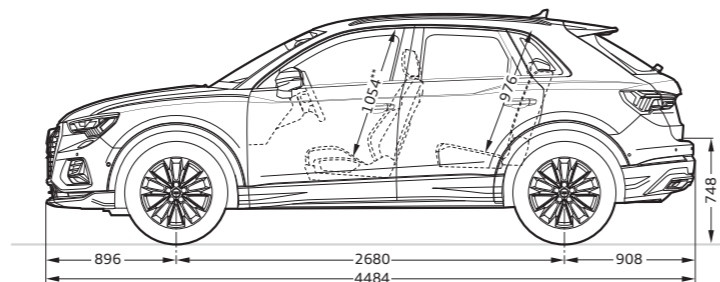

Mention légale à propos d'Audi connect

L'utilisation des services proposés par Audi connect est possible uniquement avec un système de navigation. L'exécution des services Audi connect est effectuée par la société AUDI AG. La transmission des données pour les services Audi connect est établie par un opérateur de téléphonie mobile par le biais d'une carte SIM embarquée dans le véhicule. Les frais de ces transmissions de données sont compris dans le prix des services Audi connect. Les frais engendrés par le hotspot WiFi n'en font pas partie. La transmission des données pour le hotspot WiFi peut être réalisée dans le cadre d'un forfait payant contracté auprès d'un opérateur de téléphonie mobile sélectionné. Vous trouverez de plus amples informations à propos des tarifs et de la commande sur my.audi.com.

Il est également possible d'établir une transmission des données en insérant dans le lecteur une carte SIM externe appartenant au client. En combinaison avec l'équipement en option Audi Phone Box, un smartphone compatible avec Bluetooth et rSAP (remote SIM Access Profile) peut être également connecté pour pouvoir utiliser la fonction téléphone de voiture intégrée avec de nombreux modèles. Si une carte SIM externe est insérée dans le lecteur de carte ou connectée par rSAP, toutes les transmissions de données, tant pour les services Audi connect que pour le hotspot WiFi, s'effectuent par le biais de cette carte SIM externe. La facturation des frais engendrés se base exclusivement sur la carte SIM externe. La disponibilité des services proposés par Audi connect est spécifique à chaque pays. Les services Audi connect sont disponibles pour 1 an minimum à compter de la livraison du véhicule. Après l'expiration d'un délai de 24 mois à compter de la livraison du véhicule, la durée des services Audi connect est prolongée gratuitement de 12 mois.

Si vous ne souhaitez pas bénéficier de cette prolongation, veuillez le notifier par écrit à :

AUDI AG

Kundenbetreuung Deutschland

85045 Ingolstadt

E-mail : kundenbetreuung@audi.de

Tél. : +49 800 28347378423

Votre partenaire Audi vous renseignera sur les conditions de prolongation des services Audi connect. Audi connect permet, selon le modèle, d'accéder aux services Google et Twitter. La disponibilité permanente ne peut cependant pas être garantie, elle incombe à Google et Twitter. Vous trouverez de plus amples informations à propos d'Audi connect sur www.audi.com/connect et auprès de votre partenaire Audi ; informations concernant les conditions tarifaires auprès de votre opérateur de téléphonie mobile.

Mention légale concernant Appel d'urgence et service Audi connect

La prestation des services s'effectue par le biais d'une carte SIM intégrée au véhicule. Les frais engendrés par les communications téléphoniques et la transmission de données sont compris dans le prix des services. Les services proposés par Audi sont disponibles uniquement au sein du réseau mobile de l'opérateur de téléphonie mobile choisi par Audi. Les services Appel d'urgence, Assistance en ligne et Prise de rendez-vous Audi en ligne proposés par Audi connect sont disponibles pendant 10 ans à compter de la livraison du véhicule dans les pays suivants : Allemagne, Autriche, Belgique, Bulgarie, Espagne, Finlande, France, Gibraltar, Grande-Bretagne, Grèce, Hongrie, Irlande, Italie, Liechtenstein, Lituanie, Malte, Monaco, Norvège, Pays-Bas, Pologne, Portugal, Roumanie, Suède, Suisse. Votre partenaire Audi vous renseignera sur la date exacte de disponibilité dans d'autres pays européens ainsi que sur la disponibilité de l'équipement en option.

Mentions légales générales concernant Audi connect et Appel d'urgence et service Audi connect

Les services peuvent connaître des perturbations en cas de force majeure et sur décision des autorités, ou suite à des mesures techniques et autres concernant les installations d'AUDI AG, des fournisseurs ou des opérateurs de réseau, et visant à assurer un bon fonctionnement (par ex. entretien, réparation, mises à jour logicielles propres à un système, extensions). AUDI AG mettra tout en œuvre pour remédier à ces problèmes dans les plus brefs délais ou pour contribuer à les éliminer.

Mention légale à propos des Accessoires d'Origine Audi

Les Accessoires d'Origine Audi sont proposés en option contre supplément par AUDI AG. Ces accessoires ne sont pas pris en compte dans le calcul des valeurs de consommation et d'émissions. C'est pourquoi leur montage n'est autorisé qu'après la première mise en circulation.

¹ Veuillez consulter les spécificités concernant les jantes sur cette page. ² Les spécifications techniques se rapportent à un véhicule de base sans réglages spécifiques aux pays ni équipements optionnels particuliers.

AUDI AG

Auto-Union-Straße 1
85045 Ingolstadt
www.audi.fr

Version : novembre 2018

Printed in Germany
833/11N0.39.41

Les versions et équipements des véhicules présentés et décrits dans ce catalogue ainsi que certains services ne sont pas disponibles dans tous les pays. Les voitures figurant sur les photos comportent des équipements en option avec supplément de prix. Les informations concernant le détail de la livraison, l'aspect, les performances, les dimensions, les poids, les consommations et les frais d'entretien des véhicules correspondent aux données en notre possession lors de la mise sous presse. Sous réserve de variations de couleur et de forme par rapport aux images, d'erreurs et de défauts d'impression. Sous réserve de modifications. Toute reproduction totale ou partielle est interdite, sauf autorisation écrite de la société AUDI AG.

Le papier de ce catalogue est fabriqué à partir de cellulose blanchie sans chlore.

www.audi.fr

